

- **Teste ad angolo 90°** per foratura, maschiatura e fresatura
- ▲ **Angle heads 90°** for drilling, tapping, and milling operations
- **Cabezales angulares a 90°** para taladrar, roscar y fresar

WFK

- La testa ad angolo **WFK** ha una struttura robusta e può essere regolata di 360°.
- ▲ La trasmissione della rotazione avviene tramite coppie coniche a spirale Klingenberg immerse in bagno d'olio.
- Tutti gli attacchi per le nostre unità operatrici sono standardizzati: BEM 12, BEM 20, BEM 28, BEM 15 e BEM 35.
- Su richiesta possiamo produrre attacchi per altre unità operatrici o macchine, e altre versioni di fusi.

- ▲ Angle heads type **WFK** are of robust design and can be adjusted 360°.
- Torque is transmitted with Klingenberg spiral bevel gears which are lubricated in an oil bath.
- Adapters for angle heads are standardized for all SUHNER machining units type BEM 12, BEM 20, BEM 28, BEM 15, and BEM 35.
- Upon request, we can design and manufacture special adapters for other types of machining units and spindle designs.

- El cabezal angular **WFK** está sólidamente construido, con giro de hasta 360°.
- La transmisión se realiza mediante piñones cónicos Klingenberg en baño de aceite.
- Adaptadores standard para todas nuestras unidades de mecanizado: BEM 12, BEM 20, BEM 28, BEM 15 y BEM 35.
- A petición, fabricamos adaptadores para otras unidades de mecanizado o máquinas y husillos especiales.

● Tipo ▲ Type ■ Tipo	● Cod. ordine ▲ Order No. ■ Código	● N° di giri max. ▲ Max. RPM ■ Revol. máx.	● Rap. di trasmis. ▲ Gear ratio ■ Transmisión	● Pinza ▲ Collet chucks ■ Pinza	● Potenza trasmissibile ▲ Power transmission ■ Potencia transmissible	● Coppia max. ▲ Max. torque ■ Par de giro máx.	● Peso senza adattatore ▲ Weight without adapter ■ Peso sin adaptador
WFK 01	59 522 01	6500	1:1	ER 16	1,4 kW	5,3 Nm	2,0 kg
WFK 02	59 522 02	5000	1:1	ER 20	2,6 kW	13,0 Nm	6,7 kg
WFK 03	59 522 03	3500	1:1	ER 32	6,0 kW	45,0 Nm	10,0 kg
WFK 04 ISO 30	59 522 04	3500	1:1	ISO 30	6,0 kW	45,0 Nm	10,0 kg

- **WFK con guida longitudinale per unità operatrice BEM 12, capitolo «A»**
- ▲ **WFK with linear guides for machining unit type BEM 12, section «A»**
- **WFK con guía lineal para la unidad de mecanizado BEM 12, sección «A»**

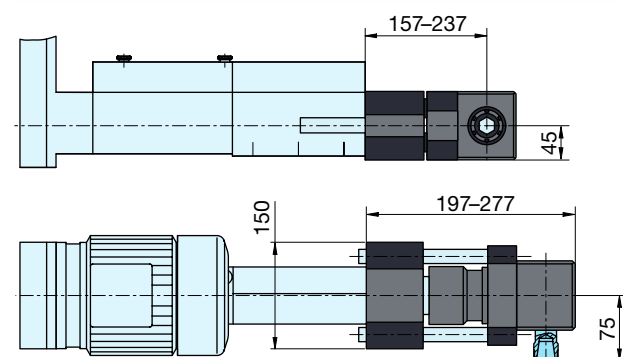

- Testa portafresa ad angolo. Corsa di lavoro 80 mm / Rapporto di trasmissione 3:1 / N° di giri max. 1850 min⁻¹ / Coppia di lavoro max. 20 Nm. La testa portafresa può essere ruotata di 360° in modo continuo e utilizzata in qualsiasi posizione. Peso: 9 kg. Tipo: **WFK 12**, codice ordine 52 880 01
- ▲ Angle milling head / Total stroke 80 mm / Gear reduction 3:1 / Max. speed 1850 RPM / Max. torque 20 Nm (177 in lbs). 360° head rotation for use in any working position. Type **WFK 12**, Order No. 52 880 01
- Cabezal de fresado angular. Carrera 80 mm / Reducción 3:1 / Revoluciones máx. 1850 pm. / Par de giro máx. 20 Nm. El cabezal de fresado se puede girar 360° y montar en cualquier posición. Peso: 9 kg. Tipo: **WFK 12**, Código: 52 880 01

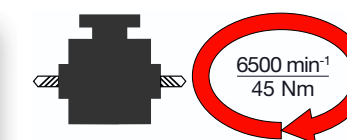
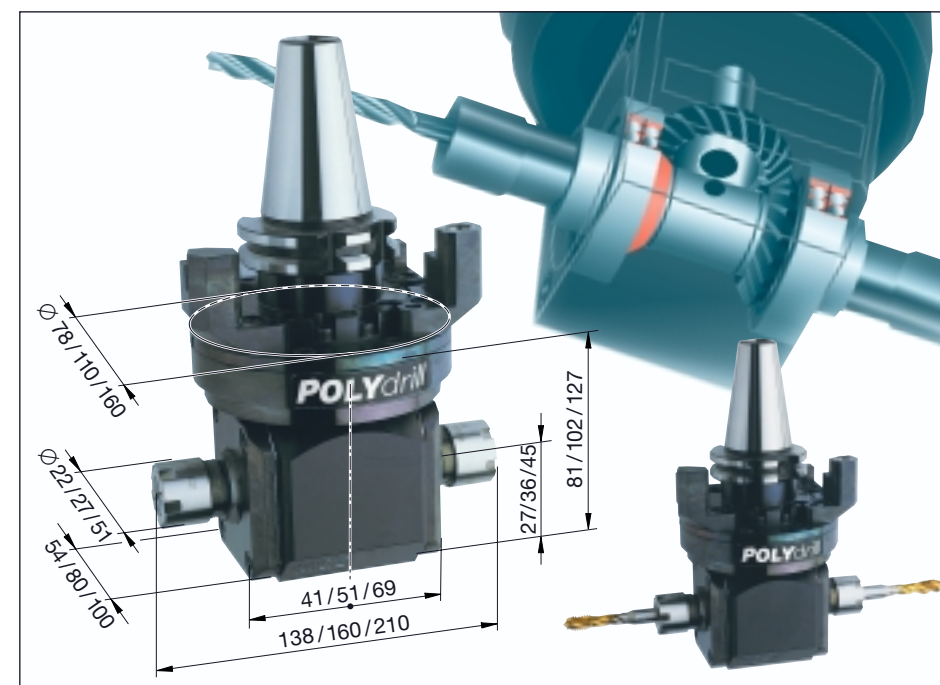

- **Teste ad angolo 90° a 2 fusi** per foratura, maschiatura e fresatura
- ▲ **2 spindle angle heads 90°** for drilling, tapping and milling operations
- **Cabezales angulares de 2 husillos a 90°** para taladrar, roscar y fresar

WDK

- La testa ad angolo 90° a doppia uscita **WDK** permette di realizzare 2 lavorazioni su lati contrapposti.
- ▲ La trasmissione della rotazione avviene tramite coppie coniche a spirale Klingenberg immersa in bagno d'olio.
- Tutti gli attacchi per le nostre unità operatrici sono standardizzati: BEM 12, BEM 20, BEM 28, BEM 15 e BEM 35.
- Su richiesta possiamo produrre attacchi per altre unità operatrici o macchine, e altre versioni di fusi.

- ▲ Double spindle angle heads 90° type **WDK** can perform 2 operations from opposite sides.
- Torque is transmitted with Klingenberg spiral bevel gears which are lubricated in an oil bath.
- Adapters for angle heads are standardized for all SUHNER machining units type BEM 12, BEM 20, BEM 28, BEM 15, and BEM 35.
- Upon request, we can design and manufacture special adapters for other types of machining units and spindle designs.

- Los cabezales angulares **WDK** a 90° de doble husillo permiten realizar 2 operaciones desde lados opuestos.
- La transmisión se realiza mediante piñones cónicos Klingenberg en baño de aceite.
- Adaptadores standard para todas nuestras unidades de mecanizado: BEM 12, BEM 20, BEM 28, BEM 15 y BEM 35.
- A petición, fabricamos adaptadores para otras unidades de mecanizado o máquinas y husillos especiales.

● Tipo ▲ Type ■ Tipo	● Cod. ordine ▲ Order No. ■ Código	● N° di giri max. ▲ Max. RPM ■ Revol. máx.	● Rapp. di trasmis. ▲ Gear ratio ■ Transmisión	● Pinza ▲ Collet chucks ■ Pinza	● Potenza trasmissibile ▲ Power transmission ■ Potencia transmissible	● Coppia max. ▲ Max. torque ■ Par de giro máx.	● Peso senza adattatore ▲ Weight without adapter ■ Peso sin adaptador
WDK 01	59 523 01	6500	1:1	ER 16	1,4 kW	5,3 Nm	2,0 kg
WDK 02	59 523 02	5000	1:1	ER 20	2,6 kW	13,0 Nm	6,7 kg
WDK 03	59 523 03	3500	1:1	ER 32	6,0 kW	45,0 Nm	10,0 kg
WDK 04 ISO 30	59 523 04	3500	1:1	ISO 30	6,0 kW	45,0 Nm	10,0 kg



**WFK 12
BEM 12**



**WFK 04
BEM 35/UA 35 CNC**

